

SIVER®

То, что нужно для серьезной работы!

Подъёмники SIVER Lift 2.45 /E/S/CE/CS.

SIVER представляет линейку двустоечных электрогидравлических подъёмников для автосервиса с различными системами управления для самых требовательных покупателей. Подъёмники разработаны для любых условий эксплуатации, они приспособлены для помещений различной высоты, и удобны для работы с автомобилями разных конструкций и размеров.

2.45E/CE подъёмники с верхней и нижней синхронизацией с электромеханической системой блокировки.

2.45S/CS подъёмники с верхней и нижней синхронизацией с механической системой блокировки и центральным управлением замками обеих кареток одним рычагом.

2.45 подъёмник с нижней синхронизацией с механической системой блокировки и управлением замками кареток на каждой стойке.

Все подъёмники созданы на базе единого модуля и имеют различный уровень удобства и скорости работы механика при одинаковом уровне надёжности и безопасности.

SIVER Lift 2.45E/CE обеспечит механику быструю и безопасную работу с помощью электрической системы управления с единого пульта.

SIVER Lift 2.45S/CS поможет механику сэкономить время на снятие автомобиля с механических стопоров безопасности одним рычагом на управляющей колонне.

SIVER Lift 2.45 позволит решить задачу подъёма автомобиля для обслуживания и ремонта при минимальных затратах на оборудование.

Основные технические преимущества подъёмников SIVER.

Применение двойного S-образного профиля колонны позволило нам обеспечить повышенную по отношению к конкурентам прочность, жёсткость и грузоподъёмность при меньшей материалоемкости и массе подъёмника. Незначительно отличаясь от конкурентов в цене, подъёмники SIVER позволяют уверенно поднимать и безопасно обслуживать автомобили массой 4500 кг. Такого не могут предложить наши конкуренты! Ресурс колонны и гидравлической системы, рассчитанных на работу с грузом 4,5 тонны, обеспечивает значительно больший срок службы подъёмника, чем у конкурентов, а также даёт автосервису возможность принять на обслуживание и ремонт тяжёлые автомобили, которые не могут поднять подъёмники грузоподъёмностью 3-4 тонны.

Удобство работы обеспечивается высотой подъёма 1800 мм и расстоянием 2795 - 2865 мм между колоннами, позволяющим расположить на подъёмнике крупногабаритный автомобиль так же комфортно, как и микролитражку. Предлагаемые в комплекте увеличители высоты подхвата позволяют уверенно и безопасно установить автомобиль с порогами и подножками, не повредив их. Двери автомобиля от удара о каретку и колонну защищены резиновыми буферами.



SIVER Lift 2.45 CE/CS

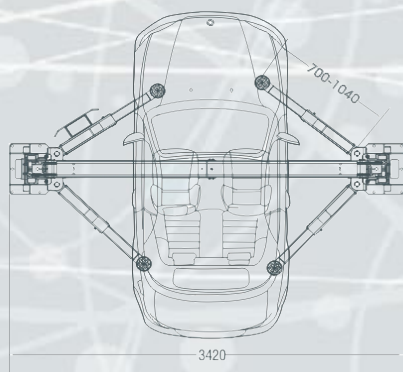
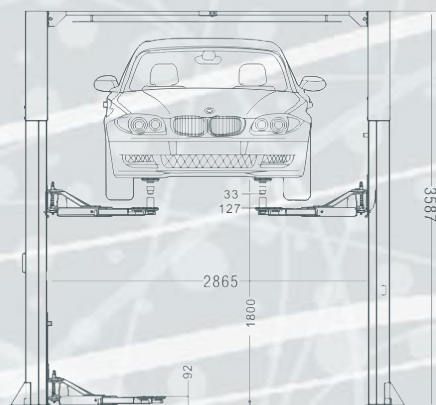

Для защиты механиков от повреждения подвижными частями подъёмника и от попадания в них посторонних предметов с внутренней стороны колонны натянута прочная защитная лента. Ручки поворотных подъёмных рычагов предохраняют ноги механика от травм при опускании, а закреплённые на них лотки для мелкого крепежа и инструмента позволяют существенно экономить время при выполнении работ на подъёмнике.

Система автоматической блокировки подъёмных рычагов от поворота и соскальзывания автомобиля с опоры имеет очень точный угол настройки, лёгкую фиксацию и автоматическую разблокировку при полном опускании. Для исключения контакта с механиком и попадания посторонних предметов она расположена внутри каретки, имеющей высокую степень прочности и надёжности. Особенная конструкция каретки уменьшила нагрузку на оси поворотных подъёмных рычагов и существенно повысила их ресурс и безотказную работу подъёмника.

Сочетание всех применённых технических решений одновременно в одном изделии позволило подъёмникам SIVER занять лидирующую позицию в соотношении «ЦЕНА/КАЧЕСТВО», одновременно обеспечивая и максимальный уровень таких параметров, как БЕЗОПАСНОСТЬ и НАДЁЖНОСТЬ.

Заложенные в конструкцию подъёмников SIVER решения позволят нам в ближайшем будущем расширить линейку подъёмников, удовлетворяя новые пожелания потребителей.



SIVER Lift 2.45/S/E

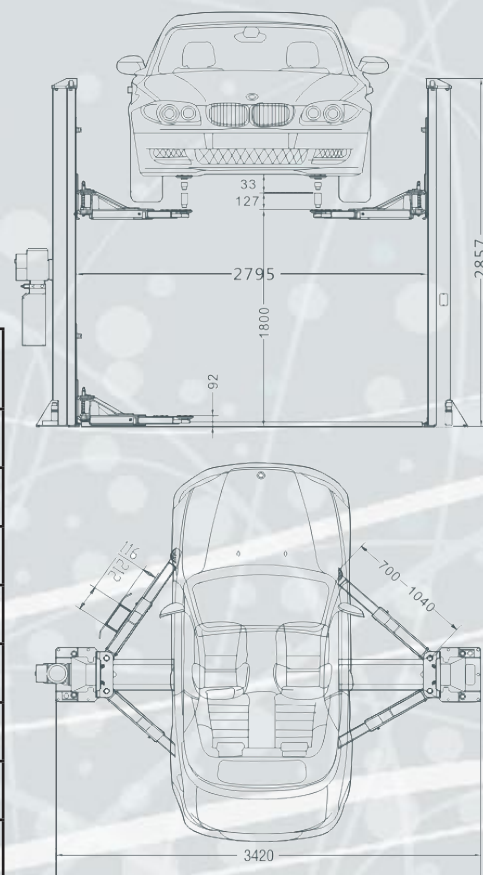

ТЕХНИЧЕСКИЕ ХАРАКТЕРИСТИКИ	SIVER Lift 2.45 S/E	SIVER Lift 2.45 CS/CE
Грузоподъёмность, кг	4500	
Высота подъёма, мм	1800	
Минимальная высота подхвата, мм	92	
Время подъёма до макс. высоты, с	≤50	
Ширина сквозного проезда, мм	2795	2865
Габаритная высота, мм	2857	3587
Напряжение / Мощность, В/кВт	380 / 2,2	
Габариты упаковки, мм	2800x500x750	3600x500x750

Выбирая SIVER, Вы получаете надёжного партнёра на долгие годы!

SIVER

Изготовитель: ЗАО «Сивер»
248025, г. Калуга, ул. Новослободская, 27
тел./факс: (4842) 7918 04;
e-mail: sale@siver.su

Оптовые и розничные продажи: Компания ЕВРОСИВ
109383, г. Москва, ул. Шоссейная, 80
тел: (495) 780 46 84, факс: (495) 354 70 30
e-mail: siver@eurosiv.ru

www.siver.ru

www.eurosiv.ru